

企画・製作

ねこまたや



アニメーション企画書

poco a poco rallentando

ほあほらたんたん

2007 ねこまたや



アニメーション企画書

ねこまたや 製作

題名

ぽこあぽこ られんたんど

poco a poco rallentando

(音楽用語 「しだいにゆっくりと」)

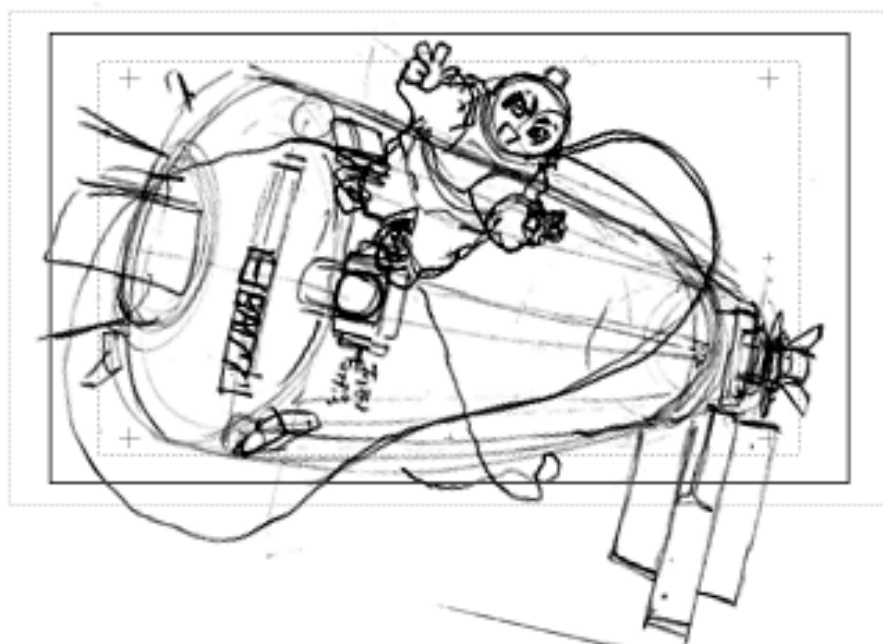

形式

コンピュータ制作によるセルアニメーション

ビデオ・レターボックス 9:16 (+字幕) 480/24p

制作サイズ 720/24p RGB

7分

パイロット作品

* プロット plot

まじめに科学考証した軌道ギャグまんが

人類が、大気圏を抜けて初めての軌道飛行をなし遂げて 40 年を超えました。
月に降り立ってからもすでに 30 年が経過しようとしています。

無重量(自由落下)状態の宇宙飛行士の映像をテレビやビデオで見かけることも珍しいこと
ではありません。

いまでは、テレビも軌道上の放送衛星からの電波を受信する時代です。



こんなに宇宙が身近になったのに…

こら、巷の映画製作者ども！
お前たちの描く宇宙のイメージは、ありゃいったいなんなんだ！
陳腐にもほどがあるぞ！ちょっとは勉強しろ！客をなめるな！

と、怒りを胸に抱く方も居られるかと思います。 え、あなたそう思いませんか？

そこで、こんな映像はいかがでしょう。
ねこまたやがお送りする。「軌道上の暮らし」です。



無重量状態と軌道飛行の比較的厳密な考証のもとに最新の科学情報を織りまぜて
呑気でちゃらんぽらんな軌道生活を描くギャグまんがです。

ちょっと、ちょっと、そのあなた
頑張って走ってもそんなに続かないよ
もっとのんびりゆこうよ。
のったり ゆったり グルグルと
しだいにだんだんゆっくりと
(対地速度は秒速 8Km ほどですが…)



マイペースな軌道上の暮らしを笑い飛ばしてみませんか？
重力方向の制約を離れたのうてんきアクションをお楽しみください。

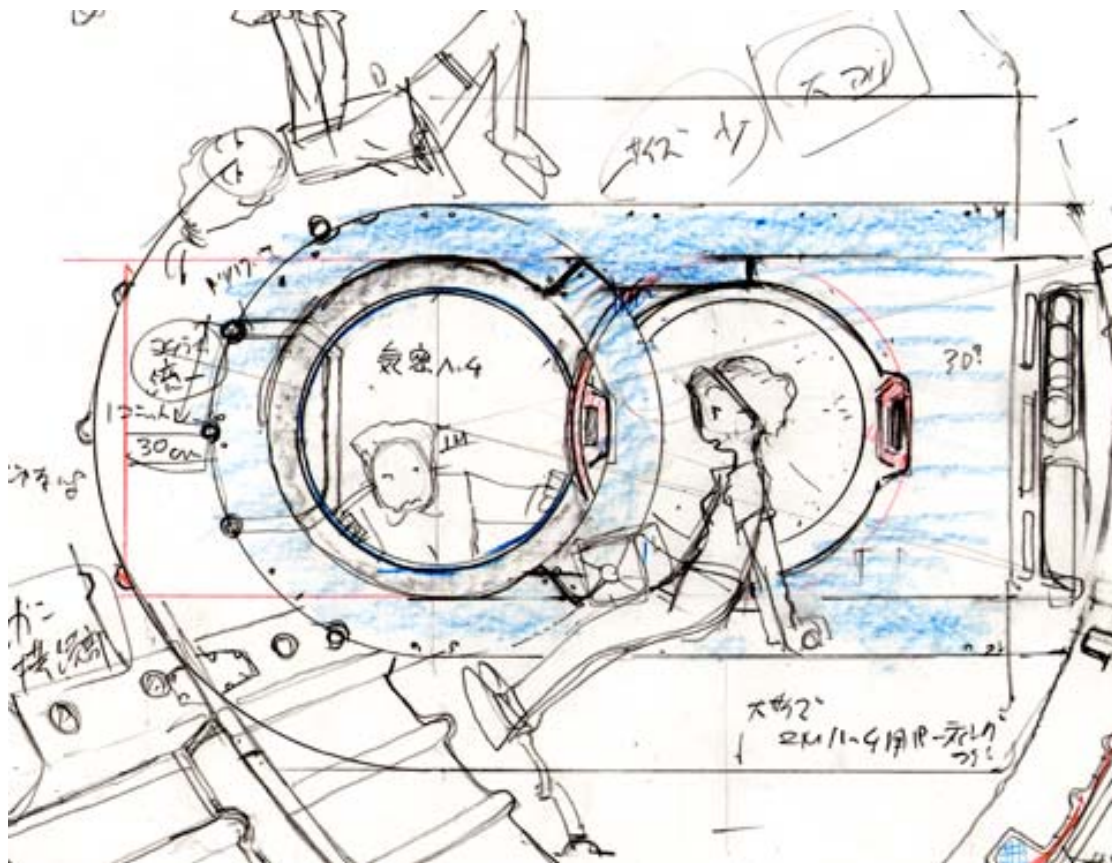

** おはなし STORY

軌道サービスモジュール、「ぼこあぼこ・られんたんど」
ソレは、宇宙（軌道）の何でも屋さん

一見するとありふれた「公社規格」の軌道モジュールだが、その実態は

モジュールの1/3を締める暴露プラットフォームに、取り外し自在の軌道航行モータをもち、惑星間飛行能力（！）まで備えた軌道飛翔体

謎のフランチャイズ本部の指令を受けて、あっちの軌道ステーション、こっちの建設現場と縦横無尽の大活躍

営業内容は、きょうは「雑貨屋」 あしたは「喫茶店」 はたまた別の日は「一杯飲み屋」
そうかと思えば「ハンバーガーショップ」まで。とにかく何でもこなす万能移動アンテナショップだったのだ！

(何でもあります。)

軌道上をさまよい流して、神出鬼没の大活躍！！果ては月から火星まで。

月はともかく火星は無茶だろ！オイ！補給はどうなってるんだ！

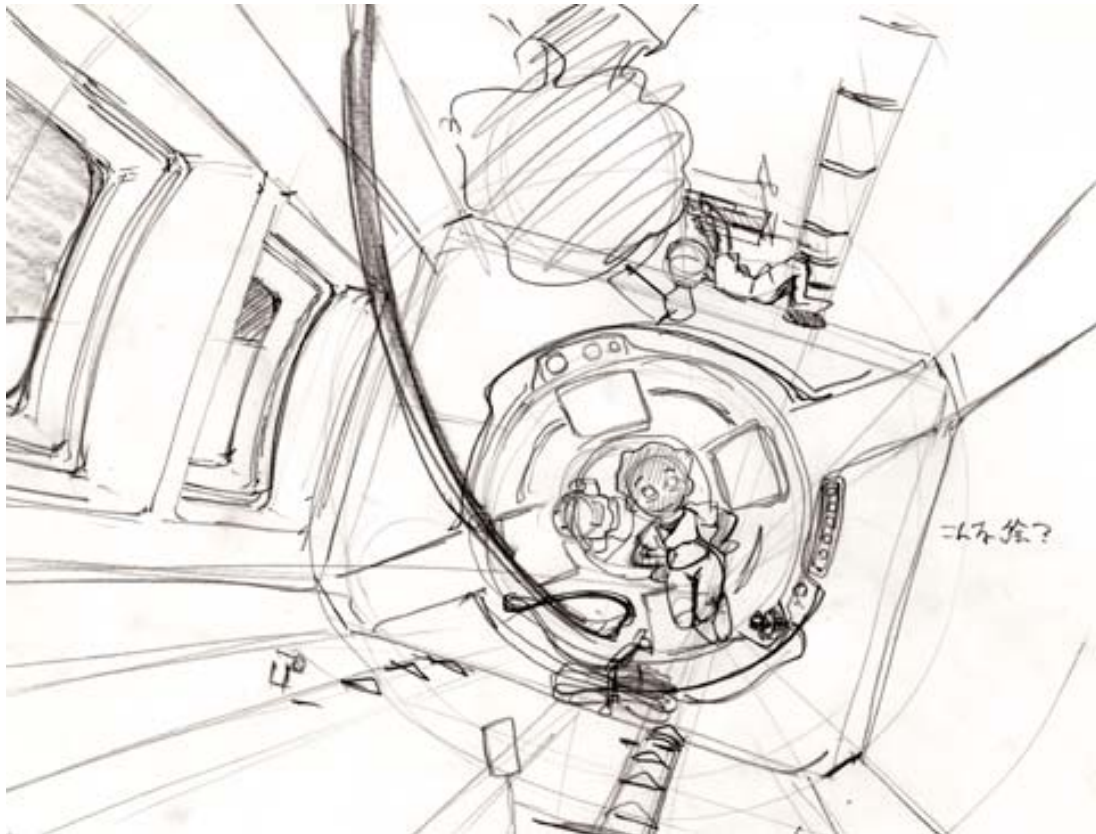

*** 登場人物



バナナ—ぼこあぼこられんたんの店員

本名：綿芝 奈々(わたしバナナ) (主人公)
通称「バナナ」「ななちゃん」または「バナナ娘」
ぼこあぼこられんたんのフロア係 兼 機関士
ちゃらんぼらんで、のんきな姉さん



「バナナが大好きほんとだよ」



みかん--居候

本名：橘 夏子(たちバナナつこ) (主人公)

通称「みかん」「なっちゃん」

男勝りの鉄火肌、粋なハッピーにねじりはちまき

持ち前の正義感でちょっとアシな現場カントクをたたきのめして

現在失業中の無重量作業士 (宇宙のトビ職)



…でも、名前にバナナが入っている。



りんご--うんちくお姉さん(主人公)

番組内では本名不明

通称「りんごさん」

年齢不詳・実は性別も詐称かもしれない

みかんの仕事仲間。だけど、本人は地上にいる。

職場へは遠隔作業で勤務している。特殊技能者（ただし結構普通の作業形態）

イロイロ、うんちくを語る年齢不詳の（自称）お姉さん

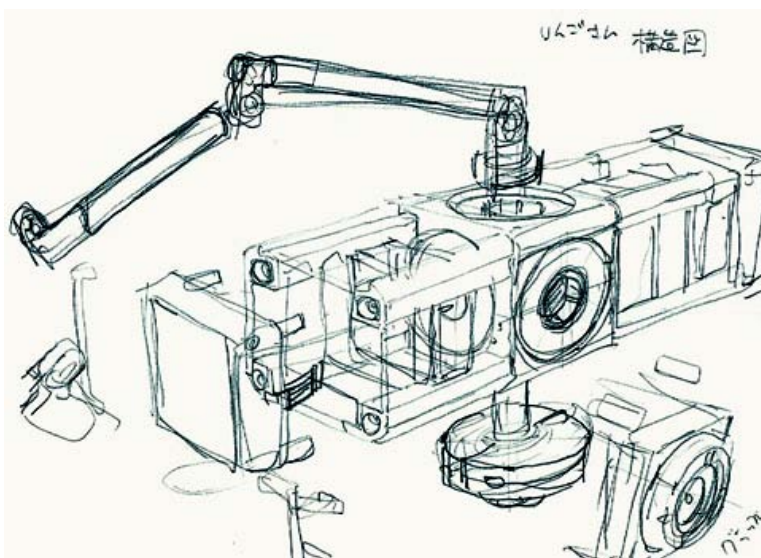

その場に本人がないので超無責任行動をとることがある。

得意技は「時差ツッコミ」

その他の登場人物



ママさん—ぽこあほこられんたんの店長

通称「ママさん」

いつもニコニコしている。怒るときもニコニコ怒る。ちょっと怖い

仕入れ 兼 経理 兼 営業 兼 船長さん

姿を見せない謎のフランチャイズオーナーの奥さんらしい。

前任--店員

通称「前任」または「おいちゃん」

料理長 兼 航法士

お店の裏方さん、得意技は無重量空間での「調理」

なんと、パックを温めるのでなく「料理を作る!」

驚異の職人芸 炒める!揚げる!茹でる! いったいどうなっているんだ!!

伍長--店員

通用「伍長」

フロア係 兼 無重量作業士 前任の奥さん

妊娠中。おなか大きい

もと宇宙軍の白兵戦闘教官…らしい

**** 裏プロット plot-backend

この作品は、ねこまたやの自主制作です。



この制作にはいくつかの目的があります。

-アニメーション映画における新しい表現に対するパイロット

無重量空間という舞台におけるのカメラワークや演出技法の実験をやる。

無重量空間でのキャラクターアクションや動作に関する演技の実験。

あわよくば

無重量空間アクションのリファレンスの作成

-web を通して作品を公開しつつ制作する実験

制作工程を公開して視聴者の方から質問を受け付けます。

-小規模アニメーション制作工程の紹介

制作の進行に従って各工程の簡単な解説を付けて行きます。

自主制作をなさる方の参考になれば良いと思います。

ねこまたやのサイトの主旨のもとに技術的な解説になります。

ぽこあぽこられんたんど



ただいま制作中！
2008 年春完成予定
できるといいね

完成後、本パイロット作品は WEB 上で公開されます。

***** おしまいに この企画書をご覧のみなさまへ

この企画書は

「特に提示先を定めずに Web で公開するために書かれています。」

ちょっと通常でない企画書です。

小規模アニメーション映画制作に関して興味のある方はこちらへどうぞ

<http://hpcgi2.nifty.com/Nekomata/nekodamashi/wiki.cgi?>

この映画をもっと見てみたい方へ

以下のアドレスで「見たい!」カウンタを叩いてください。

<http://hpcgi2.nifty.com/Nekomata/nekodamashi/wiki.cgi?ShowMeMore>

「見たい!」カウンタの数値が高ければ、きっとどこかの会社が企画を拾いに来る事でしょう。

こんな表現を映画に取り入れたい製作者の方へ

下のいずれかの方法をご選択ください。

--この作品の設定とかサンプルを参考にしたりしなかったりで「自分で作る」。(無料)

--ねこまたやでこの企画を「買う」。(有料・時価)

--そのような関連の企画をたててねこまたやを「雇う」。(有料・料金応相談)

細部についてご不明の点は以下までお問い合わせください。

まんがえいがよろずうけおい ねこまたや

ウェブサイト <http://homepage2.nifty.com/Nekomata/>

電子メール mailto:nekomata_ya@mac.com

poco & poco - rallentando

ほあほあ 5分間だけ



パイロットは制作中

ねまたや